

は、キット標準

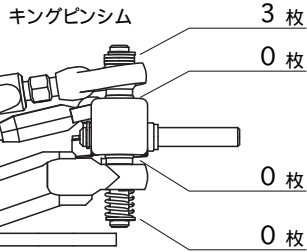

車高 2.8 mm

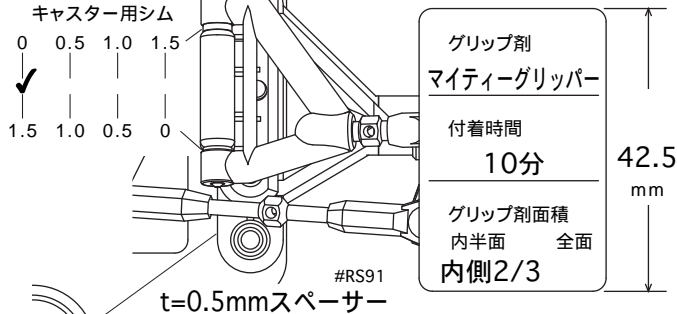

キャスター用シム

0 0.5 1.0 1.5
1.5 1.0 0.5 0

#RS91
t=0.5mmスペーサー

ホーン穴位置

1
2
3

サーボ位置

前 後

グリップ剤
マイティーグリップー
附着時間
10分
グリップ剤面積
内半面 全面
内側2/3

42.5 mm

フロントタイヤ
#RS450
LラバーSハード

ホイール #RSX-25B
大径ホイール

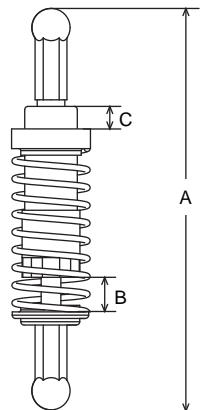

オイルダンパー #RSX-16Nメッキ仕様
標準 67mm
ダンパー自由長(A) 66 mm
シャシ取付後 標準 64mm 全備時 mm
標準 5mm
シャフト長(B) 5 全備時 mm
標準 5.5mm
テンション(C) 7 mm
標準 #300
オイル # 100
スプリング ソフト 0.9(葉) ミディアム 1.0(葉) ハード 1.0(葉)

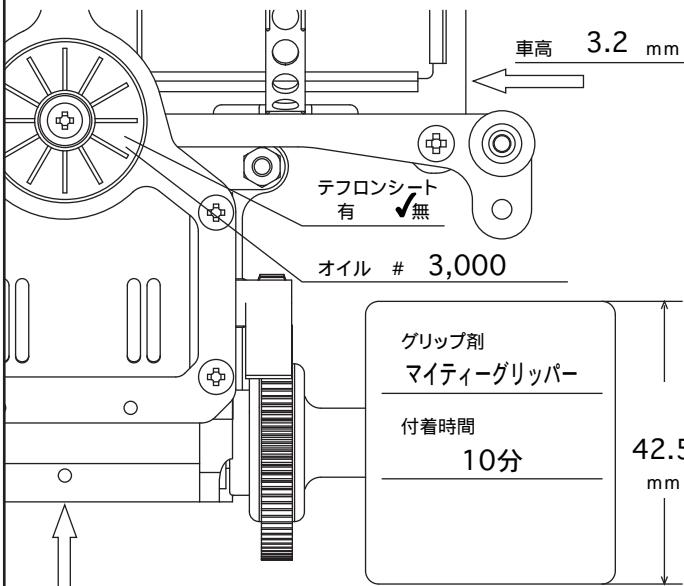

車高 3.2 mm

テフロンシート
有 無

オイル # 3,000

グリップ剤
マイティーグリップー
附着時間
10分
42.5 mm

車高 3 mm

リヤタイヤ
#RS551
LラバーSハード

ホイール #RSX-26B
大径ホイール

M300RSX

EXCITING PERFORMANCE RACING CAR

SETTING SHEET

DATE 2007 . 8 . 11

ドライバー 福岡 真

コース シルバーストーン(定期戦)

環境	<input checked="" type="checkbox"/> インドア	<input type="checkbox"/> アウトドア
路面	<input checked="" type="checkbox"/> アスファルト	<input type="checkbox"/> コンクリート <input type="checkbox"/> カーペット
路面状況	<input type="checkbox"/> 良い	<input checked="" type="checkbox"/> 悪い
気温	30	湿度 40~50% 路面温度

ボディー パーマ スピード8

シャーシ 標準(t=2.1mm) ソフト(t=1.8mm)
RSX-1H ハイトラクションシャーシ

アッパーアームマウント	-15°	-10°	<input checked="" type="checkbox"/> -5°	-0°
サスボール	アッパーアーム側 <input type="checkbox"/>	<input checked="" type="checkbox"/>	ロアアーム側 <input checked="" type="checkbox"/>	<input type="checkbox"/>
Fサススプリング	Sソフト 0.40 #KM-17SS	ソフト 0.45 #KM-17S	<input checked="" type="checkbox"/> ミディアム 0.50 #KM-17	ハード 0.55 #KM-17H
トー	イン	<input checked="" type="checkbox"/> アウト	1	°
初期キャンバー角	-0.1 °			
バンブ	イン	<input checked="" type="checkbox"/> アウト		

Tバー 標準(t=1.8mm) ソフト(t=1.6mm)

ボールジョイント

ベアリングホルダー (56) (54) (52) (50) (48)

ピニオンギヤ 20 T スパーギヤ 88 T

モーター ルナ / 7 ターン

バッテリー ドライホップ4200 mAh

memo TQ & WIN