

M500GT2R 補足説明書

1/100TH SCALE DIRECT DRIVE TOURING CAR

この度は、M500GT2Rシャーシキットをお買い上げいただきまして誠にありがとうございます。本キットを組み立てる場合は、別紙のM500GT組立説明書と本紙をよく読み理解した上で組立をはじめてください。

M500GT組立説明書の

1～**7**は
本紙の **1**～**6** に従って組
み立ててください。

1

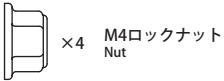

M4×15mmサラビス
F/H Screw

2

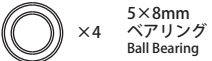
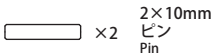

【フロント・ダンパーチューブの 圧入について】

ダンパーの性能をフルに発揮するため
にダンパーチューブのボール部分を
はややキツめの設計になっています。
圧入する際はチューブに2.5又は
3.0mmの六角レンチ等を差し込み、
レンチの柄をプラスチックハンマー
などで軽く叩き圧入してください。

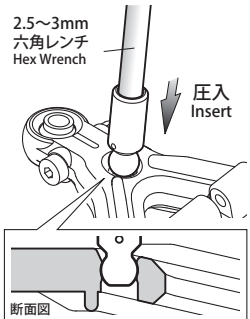

所定の位置以上に押し込んでしまっ
た場合はロアササアーム下側の穴から
ダンパーチューブのボール部分を
軽く叩き出すと所定の位置にはまり
ます。ダンパーチューブを逃がす台を
併用すると作業し易くなります。(例で
はM300用リヤホイールを使用)
六角レンチをダンパーチューブのボ
ール部分に押し当て、レンチの柄を
プラスチックハンマーなどで軽く叩く
と良いでしょう。

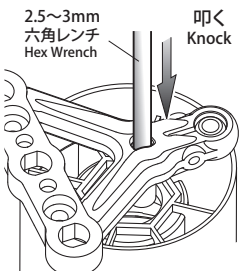

1 サスプレートの取付 Install Sus. Plate

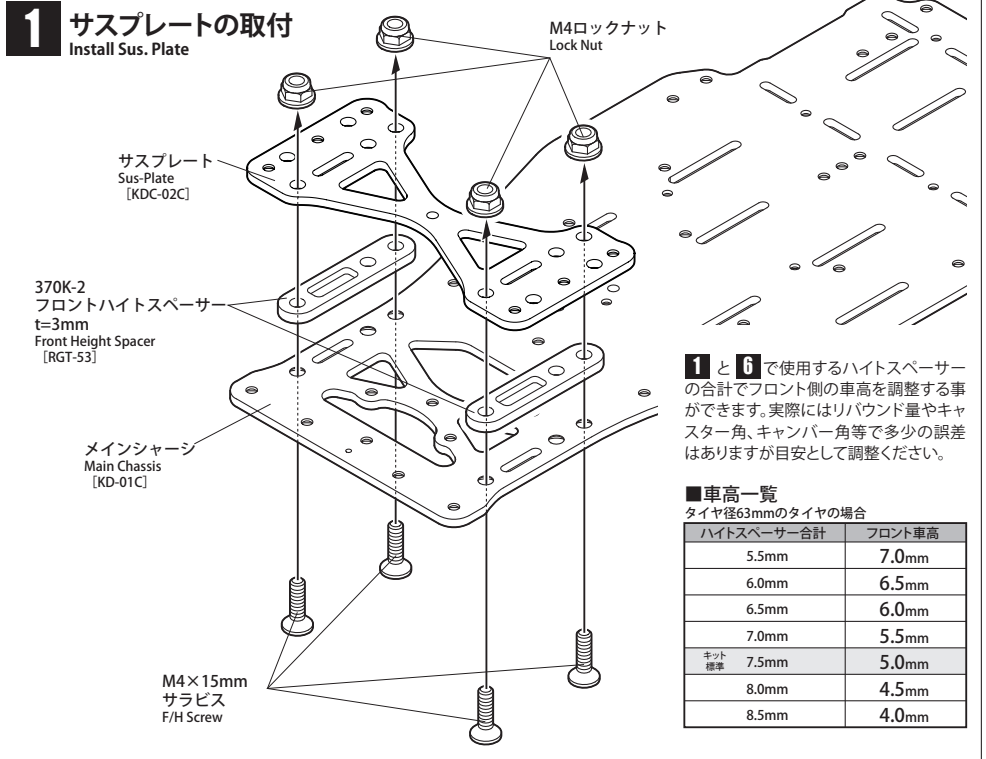

1と**6**で使用するハイトスペーサー
の合計でフロント側の車高を調整する事
ができます。実際にはリバウンド量やキャ
スター角、キャンバー角等で多少の誤差
はありますが目安として調整ください。

■車高一覧 タイヤ径63mmのタイヤの場合

ハイトスペーサー合計	フロント車高
5.5mm	7.0mm
6.0mm	6.5mm
6.5mm	6.0mm
7.0mm	5.5mm
キット標準 7.5mm	5.0mm
8.0mm	4.5mm
8.5mm	4.0mm

2 ナックルの組立 Assemble Front Knuckle

図は右側のみです。左側も対象に組み立てます。

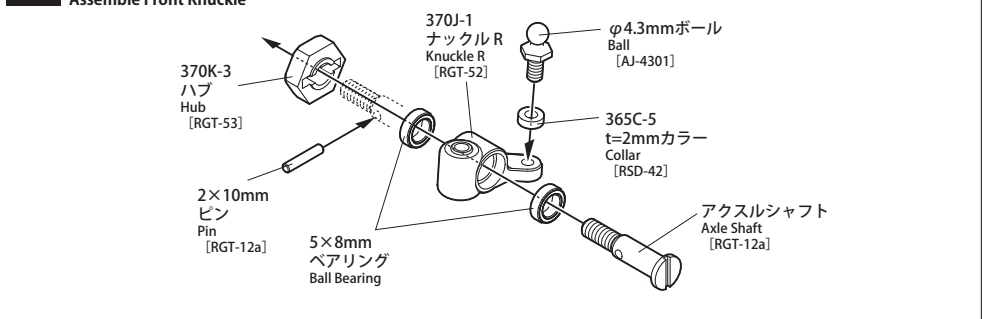

3 SDSロアアームの組立 Assemble SDS Lower Sus. Arm

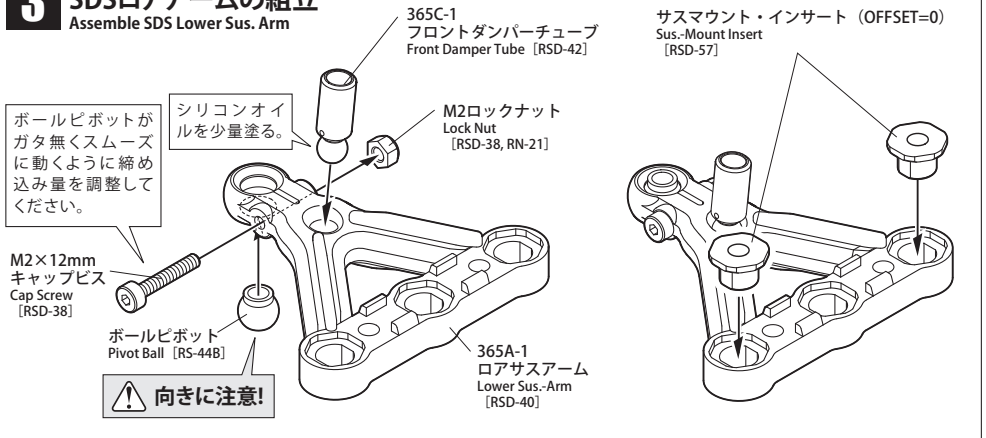

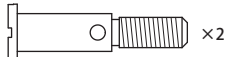

アクスルシャフト
Axle Shaft

3



×2 ボールピボット
Pivot Ball



×2 M2×12mmキャップビス
Cap Screw



×2 M2ロックナット
Lock Nut

4



×4 M3×8mm
ナベビス
R/H Screw

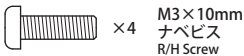

×4 M3×10mm
ナベビス
R/H Screw

5



×2 ボールピボット
Pivot Ball

ボール側が逆ネジです。



×2 アッパーアーム・ターンバックル
Upper Arm Turn Buckle

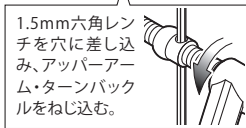

1.5mm六角レン
チを穴に差し込
み、アッパーア
ーム・ターンバ
ックルをねじ込む。

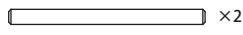

×2 アッパーアームシャフト
Upper Arm Shaft

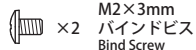

×2 M2×3mm
バインドビス
Bind Screw



フロントダンパーシャフトに最初
に塗布するオイルは#10,000程度
からスタートすると良いでしょう。
(当社製SK-1シリコンループ
#10,000推奨)
目安として低グリップ路面では高
粘度、ハイグリップ路面では低粘
度のオイルを使用すると良いで
しょう。
フロントダンパーシャフトに高粘
度のシリコンオイルを塗布した
場合には、フロントスプリングを
ワンランク柔らかくすると良い結
果が得られます。
塗布するオイルの種類や路面に
もよりますが今までよりも少し柔
らかいスプリングを試してみてください。

4 SDSアッパーアームマウントの取付 Install SDS Upper Arm Mount

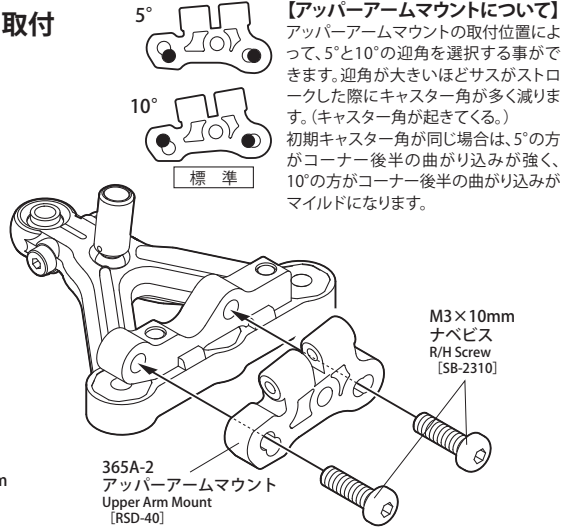
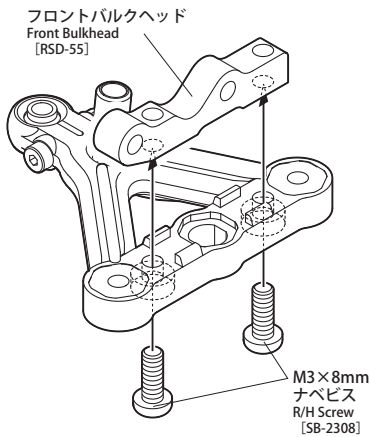

【アッパーアームマウントについて】
アッパーアームマウントの取付位置によ
って、5°と10°の迎角を選択する事がで
きます。迎角が大きいほどサスがストロ
ークした際にキャスト角が多く減りま
す。(キャスト角が起きてくる。)
初期キャスト角が同じ場合は、5°の方
がコーナー後半の曲がり込みが強く、
10°の方がコーナー後半の曲がり込みが
マイルドになります。

5 SDSアッパーアームの取付 Install SDS Upper Sus. Arm

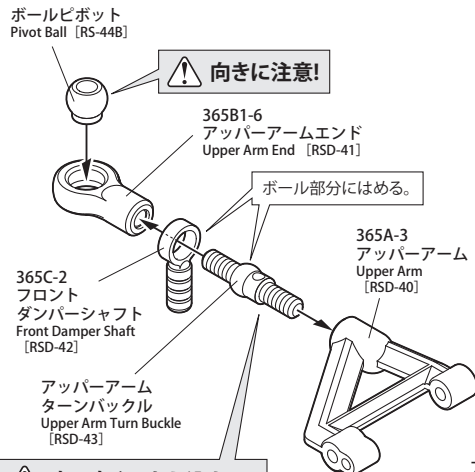

⚠ 真っ直ぐにねじ込む!

アッパーアーム・ターンバックルは真
っ直ぐにねじ込むよう慎重に作業し
てください。斜めにねじ込むと左右の
キャスト角が合わなくなり、左右の
走行特性が変わってしまいます。

Scale=1

約6.8mm

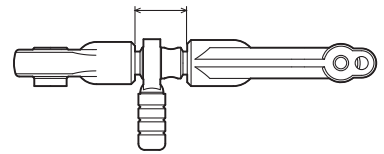

#1,000程度のシリコ
ンオイルを塗る。
※製品には含まれており
ません。

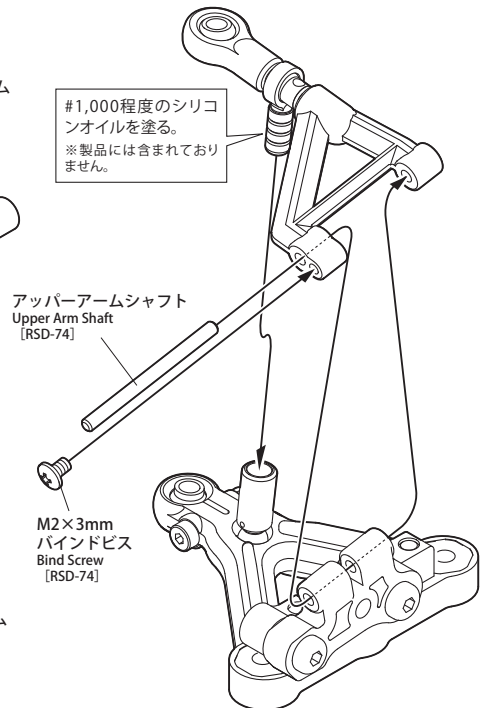

【キャスト Shimについて】

キャスト Shimを入れ替えると初期キ
ャスター角を変えることができます。
キャストを立てると初期のハンドリ
ングがクイックに、寝かすとマイルドに
なります。

フロント側	リヤ側	初期キャスト角
t=1.5mm	t=0mm	2.5°
t=1mm	t=0.5mm	標準 4.0°
t=0.5mm	t=1mm	6.0°
t=0mm	t=1.5mm	7.5°

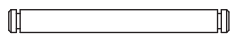
6

キングピン King Pin ×2



×4 φ2mm Eリング E-clip



×2 フロントスプリング ミディアムソフト Front Spring



×2 キングピンシム (真鍮) Shim



×4 M3×12mm サラビス F/H Screw

6 SDSフロントエンドの取付

Install SDS Front End

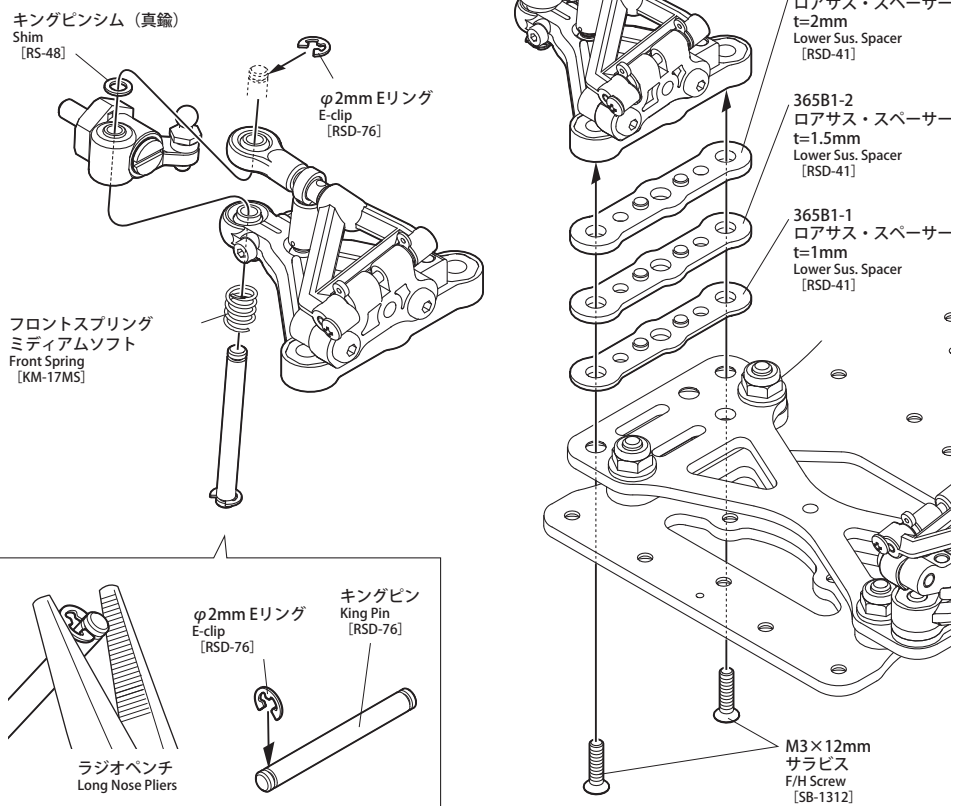
**11**

×2 M3ナット Nut



×2 M3×10mm サラビス F/H Screw

11 サーボの取付

Install Servo

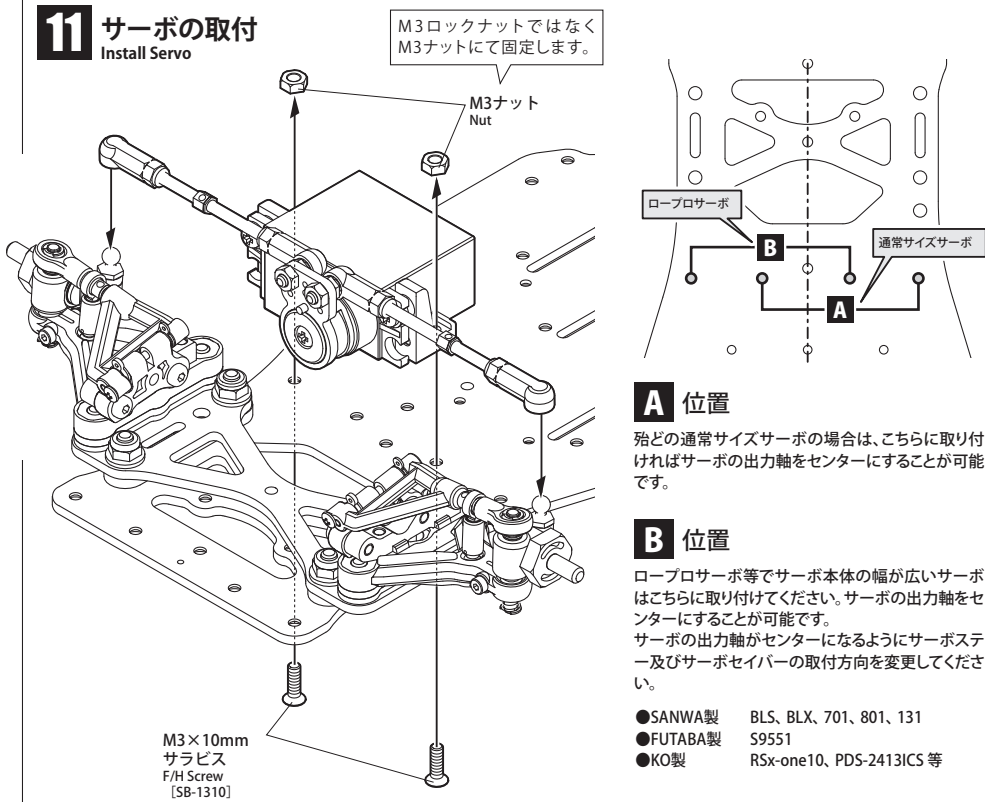

A 位置







殆どの通常サイズサーボの場合は、こちらに取り付けられればサーボの出力軸をセンターにすることが可能です。

B 位置





ロープロサーボ等でサーボ本体の幅が広いサーボはこちらに取り付けてください。サーボの出力軸をセンターにすることが可能です。サーボの出力軸がセンターになるようにサーボステー及びサーボセイバーの取付方向を変更してください。

- SANWA製 BLS, BLX, 701, 801, 131
- FUTABA製 S9551
- KO製 RSx-one10, PDS-2413ICS 等

12

-  ×2 M2×3mm キャップビス Cap Screw
-  ×2 M3×5mm サラビス F/H Screw
-  ×4 M3×8mm サラビス F/H Screw
-  ×4 M3×6mm ナベビス R/H Screw
-  ×2 M2.6×6mm バインドビス Bind Screw
-  ×3 φ5.8mm ジョイントボール Joint Ball

17

-  ×1 M3×12mm ナベビス R/H Screw
-  ×1 t=5mm ジュラカラー Aluminum Collar
-  ×1 φ5.8mm ジョイントボール Joint Ball
-  ×2 φ4.3mm ボール Ball
-  ×2 M3 ナット Nut

12 ボールシート・リヤポッドの組立

Assemble Ball Seat & Rear Pod

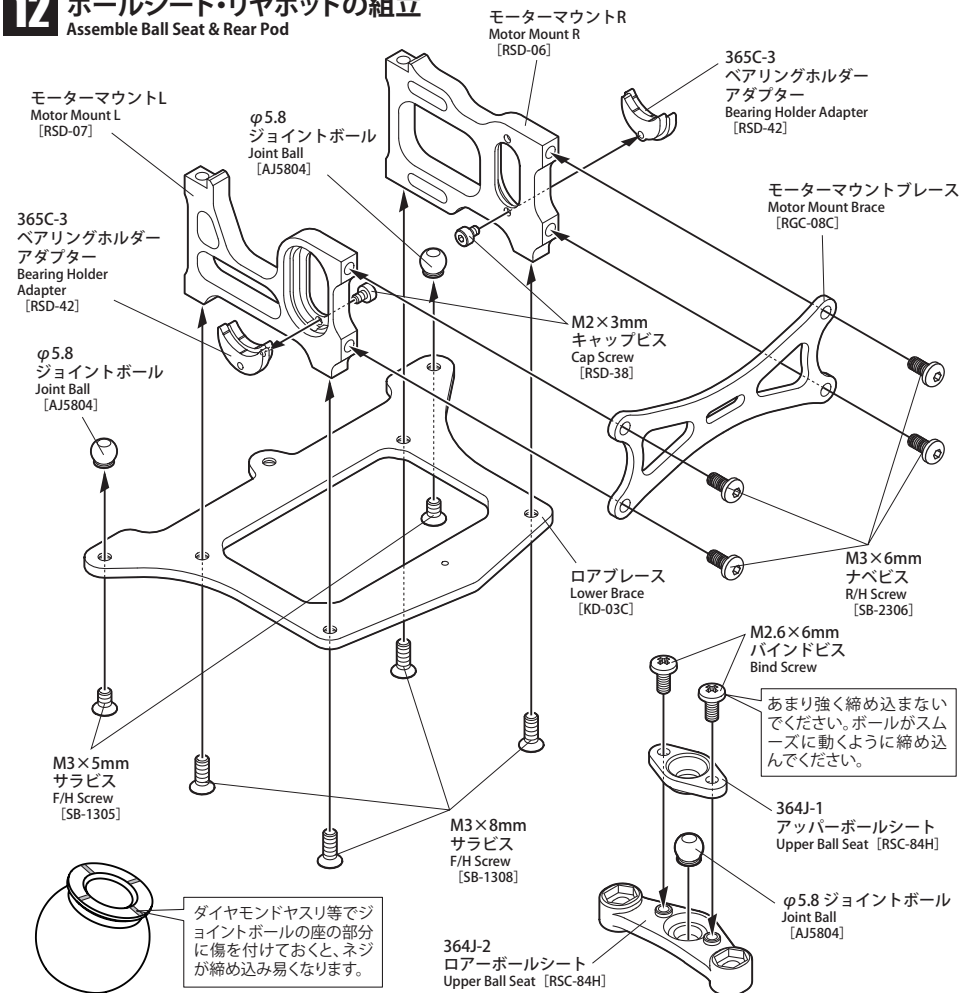

15 ダンパーブレース、ダンパーブリッジの組立

Assemble Damper Brace & Damper Bridge

補足

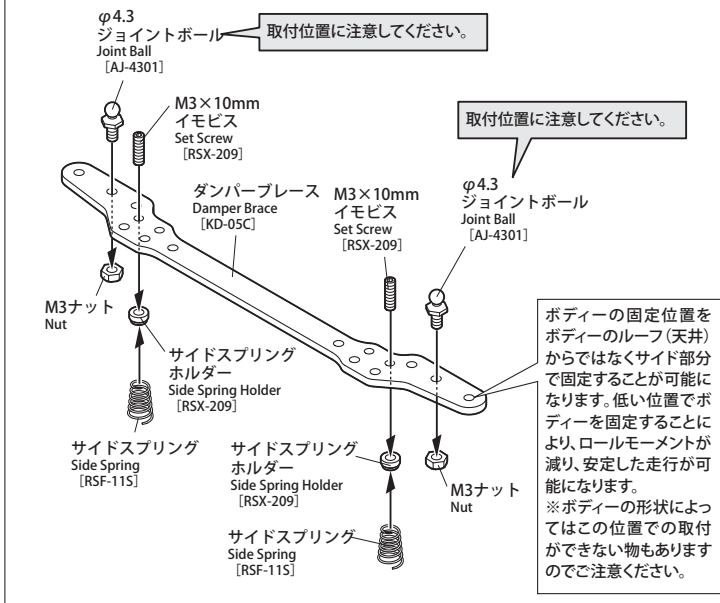

17 ロールダンパーの取付

Install Rolling Damper

- ジョイントボール下に5mmカラーを挟みます。その他はM500GT組立説明書を参照の上組み立て下さい。

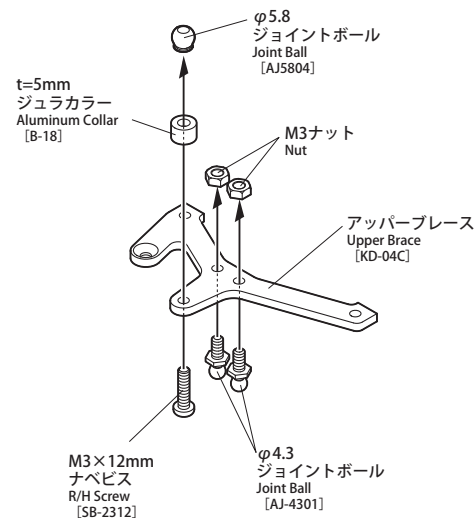

M500GT2R パーツリスト

M500GT2R Parts list

※価格は予告なく変更となることがありますのでご了承ください。
Prices are subject to change without notice.

品番 Parts No.	品名 Description	定価 (税別) Retail price	品番 Parts No.	品名 Description	定価 (税別) Retail price
スベアパーツ SPARE PARTS					
KD-01C	M500GT用カーボン・メインシャーシ	¥7,800	KM-17SS	サススプリングSS φ0.4	¥300
KDC-02C	M500GT2R用カーボン・サスペンションプレート	¥1,800	RS17W	サス・スプリング(白)	¥300
KD-03C	M500GT用カーボン・ロアブレース	¥2,000	RS17B	サス・スプリング(青)	¥300
KD-04C	M500GT用カーボン・アッパーブレース	¥1,000	RS17O	サス・スプリング(オレンジ)	¥300
KD-05C	M500GT用カーボン・ダンパーブレース	¥1,200	RS17R	サス・スプリング(赤)	¥300
RSD-06	モーターマウントR	¥2,600	スパーギヤ SPUR GEAR		
RSD-07	モーターマウントL	¥2,400	S64-88R	スパータフ・スパーギヤ(内径φ10) 64P 88T	¥400
RGC-08C	カーボン・モーターマウントブレースGT2	¥1,200	S64-90R	スパータフ・スパーギヤ(内径φ10) 64P 90T	¥400
KD-09C	M500GT用カーボン・ダンパーブリッジ	¥1,200	S64-92R	スパータフ・スパーギヤ(内径φ10) 64P 92T	¥400
RSX-209	サイド・スプリングホルダー	¥500	S64-94R	スパータフ・スパーギヤ(内径φ10) 64P 94T	¥400
RSR-10	ブラパーツ"B"(ボールシート&フリクションプレート)	¥1,000	S64-96R	スパータフ・スパーギヤ(内径φ10) 64P 96T	¥400
RSF-11S	ロング・サイドスプリングS	¥380	S64-98R	スパータフ・スパーギヤ(内径φ10) 64P 98T	¥400
RGT-12a	アクスルシャフト M300GT用	¥550	S64-100R	スパータフ・スパーギヤ(内径φ10) 64P 100T	¥400
KD-15	M500GT用ポストセット	¥600	超硬ジュラビニオンギヤ SUPER DURALUMIN PINION GEAR		
KM-17MS	サススプリング(ミディアムソフト)	¥300	PNB-18	超硬ジュラビニオン 64P 18T	¥600
KD-18	M500GT用リヤシャフトセット	¥1,800	PNB-19	超硬ジュラビニオン 64P 19T	¥600
RGT-19B	左ハブ&右ハブセット	¥900	PNB-20	超硬ジュラビニオン 64P 20T	¥600
RSW-19a	大径リヤハブ用ブラパーツ	¥700	PNB-21	超硬ジュラビニオン 64P 21T	¥600
SY-28E	ショートスプリング"E"(250g/mm)	¥300	PNB-22	超硬ジュラビニオン 64P 22T	¥600
B-29S	ダイレクトサーボセイバー	¥700	PNB-23	超硬ジュラビニオン 64P 23T	¥600
RSW-30	大径デフリング	¥500	PNB-24	超硬ジュラビニオン 64P 24T	¥600
RS-37	デフ調整用皿バネ(S):4個入	¥200	PNB-25	超硬ジュラビニオン 64P 25T	¥600
RSD38	小ビスセット	¥300	PNB-26	超硬ジュラビニオン 64P 26T	¥600
RSD40	ブラパーツ"A"(サスアーム):2個入	¥1,600	タイヤ・ホイール・インナー TIRE, WHEEL & INNER		
RSD41	ブラパーツ"B1"(サススペーサー):2個入	¥700	TUB-4020	スリックタイヤKM20(TC用):2個入	¥1,200
RSD42	ブラパーツ"C"(フロントショック):2個入	¥800	TUB-4024	スリックタイヤKM24(TC用):2個入	¥1,200
RSD43	φ4.8ボール付ターンノックル	¥500	TUB-4028	スリックタイヤKM28(TC用):2個入	¥1,200
RS-44B	サスポール 真鍮製	¥500	TUB-4032	スリックタイヤKM32(TC用):2個入	¥1,200
RS-48	キングピン用シム	¥200	TUB-4036	スリックタイヤKM36(TC用):2個入	¥1,200
RGT-53	ブラパーツ"K"(サススペーサー)	¥1,000	TUB-435	TC用タイヤ カーベット用・ソフト:2個入	¥1,000
KD-53	M500GT用ブラパーツB2	¥600	TUB-43M	TC用タイヤ カーベット用・ミディアム:2個入	¥1,000
KD-54	M500GT用ブラパーツC	¥1,200	WD-31	エアロディッシュホイール(X=7mm):4個入	¥440
RSD-55	フロントバルクヘッド	¥1,100	WD-41	6メッシュホイール(X=7mm):4個入	¥440
RSD-57	サスマウント・インサート0mm	¥500	TUB31M	BAKUSOインナー・ミディアム:4個入	¥700
KD-73	M500GT用ブラパーツD	¥1,200	CT41-A201	ブリマウントタイヤKM20・メッシュ	¥3,400
RSD74	アッパーアーム・シャフト	¥300	CT41-A241	ブリマウントタイヤKM24・メッシュ	¥3,400
RSD-76	キングピン	¥450	CT41-A321	ブリマウントタイヤKM32・メッシュ	¥3,400
RGC-77	チューブダンパー	¥900	CT41-A361	ブリマウントタイヤKM36・メッシュ	¥3,400
RSC-84H	ブラパーツJハード	¥900	CT41-CS1	ブリマウントカーベットタイヤS・メッシュ	¥3,000
RGT-94	皿バネホルダー M300GT&SX用	¥500	CT41-CM1	ブリマウントカーベットタイヤM・メッシュ	¥3,000
AJ-4301	ジョイントボール 座付φ4.3:5個入	¥400	CT31-A201	ブリマウントタイヤKM20・ディッシュ	¥3,400
AJ-4316S	ロッドアダプターφ4.3 L=16:8個入	¥300	CT31-A241	ブリマウントタイヤKM24・ディッシュ	¥3,400
AJ-5804	ジョイントボールφ5.8 スチール	¥650	CT31-A281	ブリマウントタイヤKM28・ディッシュ	¥3,400
AJ-5810	ロッド・アダプター φ5.8 L=10:10個入	¥400	CT31-A321	ブリマウントタイヤKM32・ディッシュ	¥3,400
AJ-5815	ロッド・アダプター φ5.8 L=15:10個入	¥400	CT31-A361	ブリマウントタイヤKM36・ディッシュ	¥3,400
R30T-50	ターンノックル・ロッドM3 L=50:4本入	¥600	CT31-CS1	ブリマウントカーベットタイヤS・ディッシュ	¥3,000
DN-110	S Pダンパー S S	¥1,600	CT31-CM1	ブリマウントカーベットタイヤM・ディッシュ	¥3,000
DN-101	オイルシールセット:4個入	¥360	ボディ&ウイング BODY & WING		
DN-901A	ダンパーケース SPダンパー用:2個入	¥1,000	KD-64N	GTRボディー(デカルレス)	¥3,200
DN-902A	ダンパーシャフト&Oリング(φ3):2セット入	¥300	KD-64LN	GTRボディー 軽量(デカルレス)	¥3,400
DN-906A	プラスチックパーツ SPダンパー用:2セット入	¥600	KD-90	GTツインウイング M500GT用	¥1,200
DN-907	シリコンOリング φ3:10個入	¥400	TU-63W	GT 1-LM ボディーセットGTウイング付	¥3,600
DN-909	ダンパーピストンセット:6セット入	¥400	TU-66W	RX7ボディーセットRSウイング付(190mm)	¥3,500
RX-45	キャッチピン	¥100			
SK-2	デフボール 1/8インチ:12個入	¥200			
SK-14	ラバー両面テープ:6枚入	¥300			

オプションパーツ OPTION PARTS

KD-82	SP右ハブセット M500GT用	¥2,100
RGT-11B	アルミ・フロントハブ	¥900
SV-11b	バッテリーホルダー&サーボマウント	¥600
KD-16	スプリングセットM500用	¥400
RSC-16	FCオイルショックセット	¥2,600
SCB-32	セラミック・ボール 1/8inch:8個入	¥1,100
KD-70	ウレタンバンパー-M500用	¥500
RGT-78	クランプ式レフトハブM300GT用	¥1,300
B-81	φ6シャフト用インチスパー化カラー	¥500
RS-91	フロント・ハイトスパーサー	¥1,500
RS-92	サスアーム取付用子タンビス	¥600
RS-96	ベアリングホルダー-2.5&2.5	¥2,000
DN-902F	テフロンコートダンパーシャフト:2個入	¥400
SK-41	サスポール&モーターベアリング脱着器	¥1,800
BBR-58	RSベック・ボールベアリング 5×8:2個入	¥600
BBR-610	RSベック・ボールベアリング 6×10:2個入	¥500
BIF-46	RSベック・ボールベアリング F1/4"×3/8":2個入	¥900
KS-01	カワダロゴデカール	¥300
KS-03	M500デカル黒白:各1枚	¥700
KM-17	サススプリングM φ0.5	¥300
KM-17S	サススプリングS φ0.45	¥300

■部品を紛失、破損された方はキットをお買い求めいただいた模型店でパーツリストの品番にて購入してください。
■模型店でのスベアパーツ購入が困難な方は、当社ホームページからでもご注文いただけます。

<http://www.kawadamodel.co.jp>