

SV-10 Sigma

SETTING SHEET

Date 日付 03 . 6 . 28 Driver ドライバー 酒井 大

Course コース ラジコン天国 厚木(インドア)

Course Condition コースコンディション 良

Temperature 気温 27 °C Humidity 湿度 60 % Track Temperature 路面温度 26 °C

Front Section フロントセクション

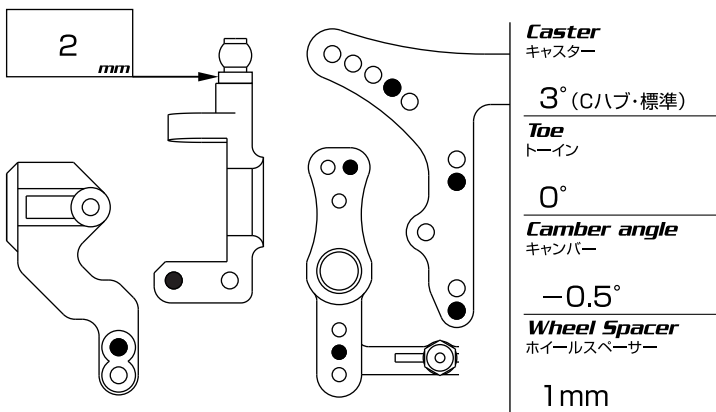

Rear Section リヤセクション

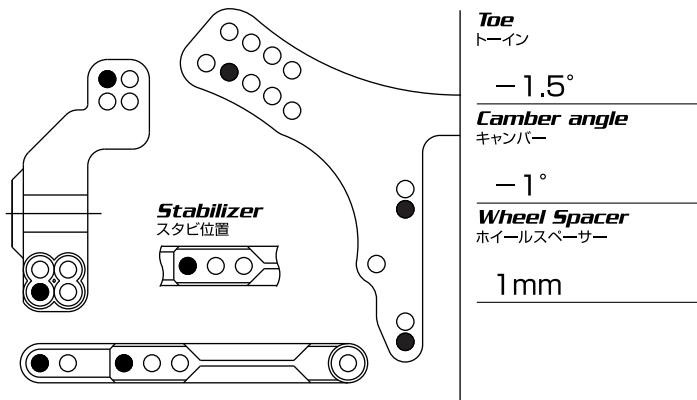

Tire タイヤ A2 36R	Motor モーター 23T
Inner インナー エコー ローハイトレッド	Servo サーボ ERG
Wheel ホイール	ESC アンブ KO VFS
Liquid Traction トラクション剤 エコー Bタイプ	Battery バッテリー エコー TEAM CELL 3300
Body ボディ プロトフォーム2.0	Wing ウイング 付属
Result レース結果 コースレコード TQ	

Damper ダンパー



	Front フロント	Rear リヤ
Piston ピストン	φ1.1 (J-3) 2穴	φ1.1 (J-3) 2穴
Oil オイル	300	250
Spring スプリング	R.S.イロ-	R.S.イロ-
Limiters ボトムストッパー	無	無
Etc その他		

Rear リヤ

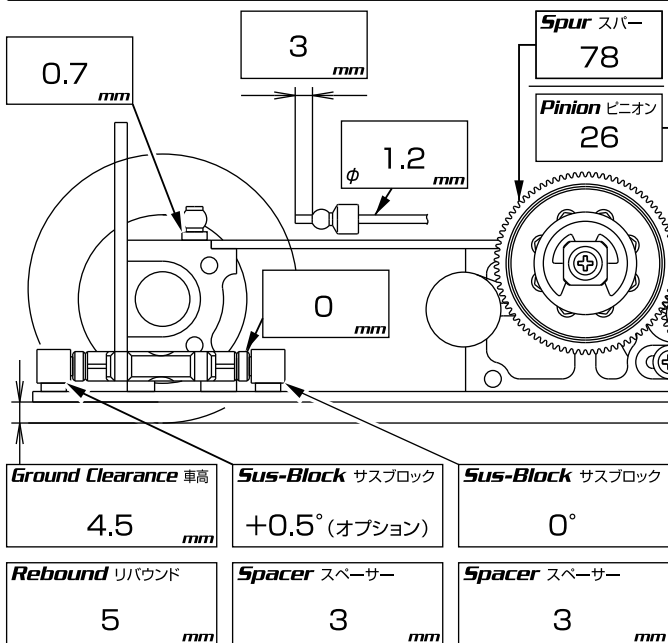

フロント Front

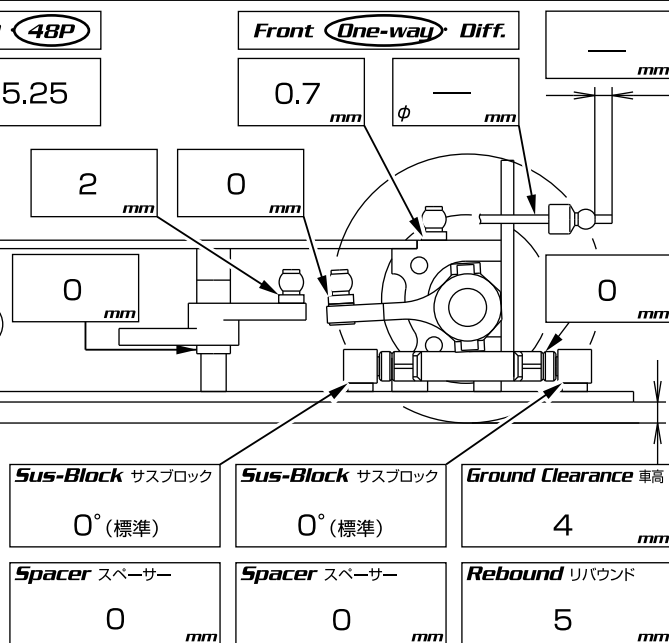

Ground Clearance 車高 4.5 mm	Sus-Block サスブロック +0.5° (オプション)	Sus-Block サスブロック 0°
Rebound リバウンド 5 mm	Spacer スペーサー 3 mm	Spacer スペーサー 3 mm

Sus-Block サスブロック 0° (標準)	Sus-Block サスブロック 0° (標準)	Ground Clearance 車高 4 mm
Spacer スペーサー 0 mm	Spacer スペーサー 0 mm	Rebound リバウンド 5 mm

Note

前後アッパーアームの取付をアッパーデッキ (標準) の穴から取り、短くしてキャンバー変化を多くしています。曲がりすぎると感じた場合はフロントにφ1.2 (銀) のスタビを付けます。

