

この度は、SKG09 コネクター半田付け治具をお買い上げ頂き誠にありがとうございます。
本製品を使用する事により、半田付け作業時にコネクターを固定しておく事ができ大変便利になります。

本製品の幅は、一般的なLi-Poバッテリーと同じ46.5mmに設定していますのでESCからのコードを最短距離に設定した場合の車載での半田付け作業が安全かつ容易に行えます。
(Li-Poバッテリーを治具代わりに使用すると、ケースが溶けたり、バッテリー内のコネクターの半田が外れてしまう恐れがあり大変危険です。)

Φ4mm、5mmバッテリーコネクターの他にもΦ3.5mmブラシレスモーター用コネクターやΦ2mm/バランスコネクターも固定可能です。

XT60&2P用スロットを追加し、XT60コネクターと2Pコネクターの固定にも対応しました。

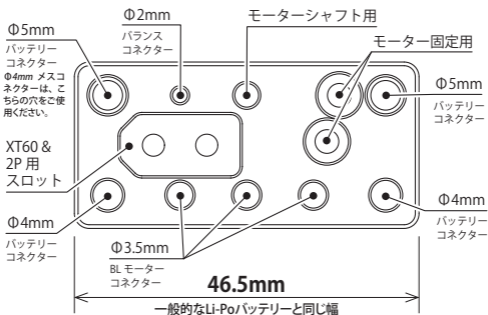

車載での半田付け作業に

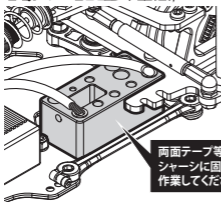

Φ3.5mm BLモーター用コネクター(オス)の固定に

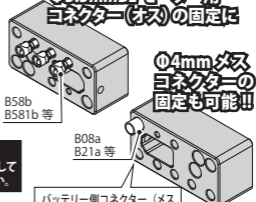

BLモーターコネクター(メス)の半田付け時のモーター固定に!!

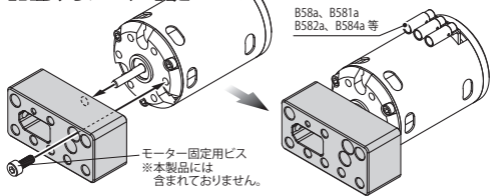

XT60, や2Pコネクターの固定に

M3 イモネジを締めこんで好みの出面になるようにコネクターを固定します。

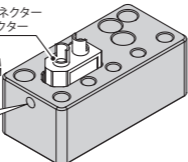

本製品は AMASS 純正の通常型 XT60 コネクターを用いて使用確認を致しております。互換品や仕様違いのコネクターに関する確認は致しておりませんのでご了承ください。



注意事項 ※必ずお読みください。

- 本製品を車載して半田付け作業を行う際は、安全の為両面テープ等を用いて本製品をシャーシへ固定してご使用ください。
- ショートする恐れがありますので、バッテリー側コネクター(メス側)を半田付けする場合は、本製品にプラス側、マイナス側コネクターを同時に差し込んで作業しないでください。
(アルマイト処理してありますが、被膜が薄くなってしまった場合や傷が付いた場合などは電気が流れます。十分注意してください。)
- 本製品を使用時に起きた如何なる事故、トラブルに関しまして、当社は一切の責任を持ちませんので予めご了承ください。